

การติดตั้ง TR-600

การต่ออุปกรณ์

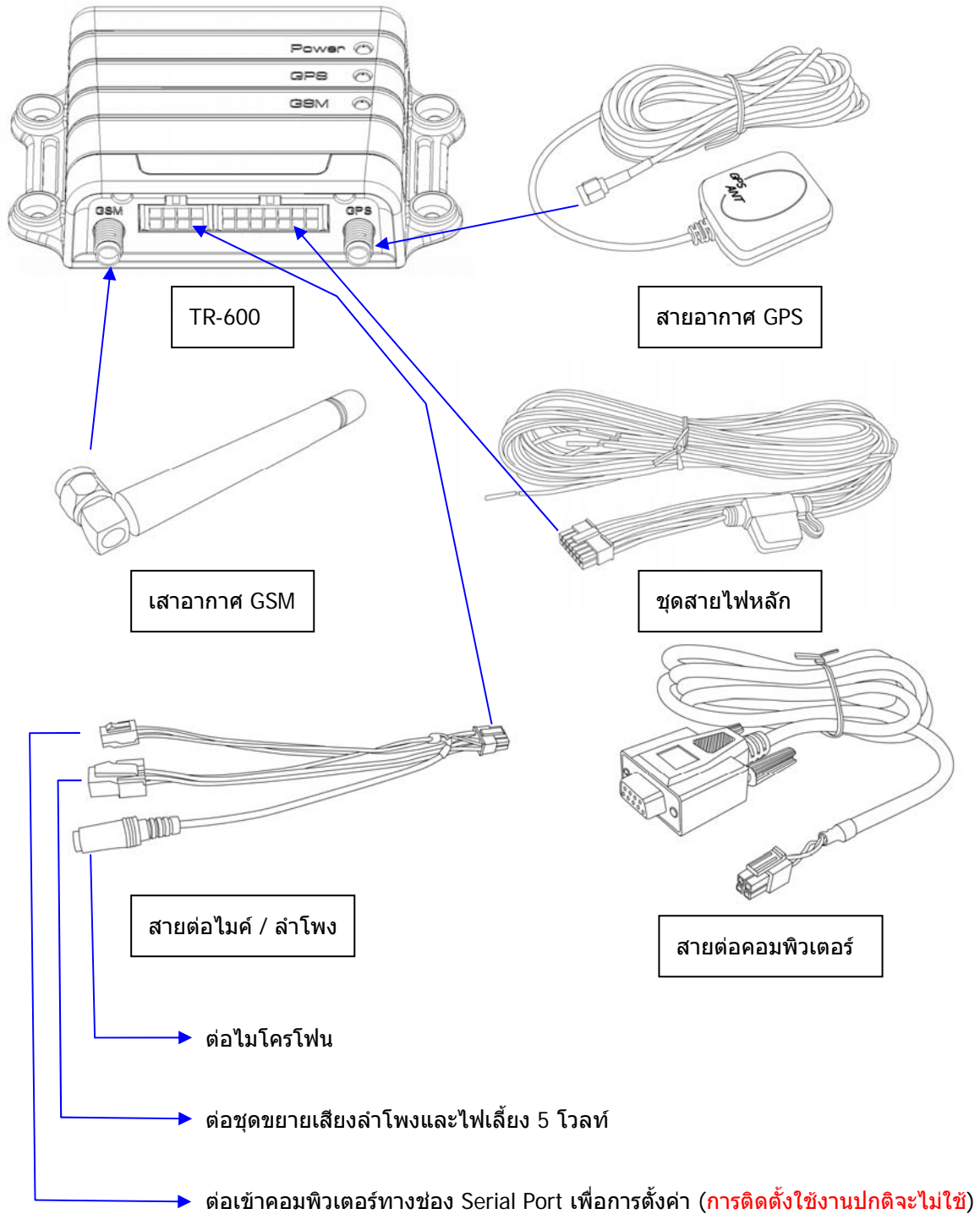

การต่อชุดขยายเสียงลำโพงและไฟเลี้ยง 5 VDC

แดง	ไฟเลี้ยงชุดขยายเสียง 5 โวลท์
ดำ	สายดิน
น้ำเงิน	สายAudio In ขั้วบวก
ส้ม	สายAudio In ขั้วลบ

การต่อชุดสายไฟหลัก

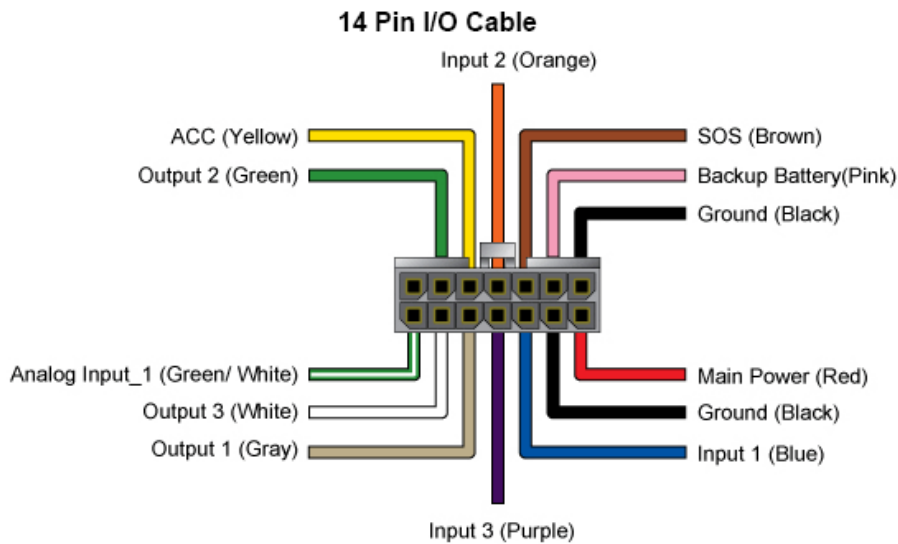

แดง	Main Power	ต่อไฟเลี้ยง 12/24 โวลท์
ดำ	Ground	สายดินต่อกับตัวถังรถ
เหลือง	ACC (Positive)	ต่อกับสวิตช์กุญแจที่ตำแหน่งสายเปิดไฟเครื่องยนต์
เขียว/ขาว	Analog Input	ต่อกับสายวัดน้ำมัน (สายไฟกลับจากถังน้ำมัน)
น้ำตาล	SOS (Negative)	ต่อกับสวิตช์กดปุ่มฉุกเฉิน (ปลายสายอีกเส้นต่อลงดิน)
น้ำเงิน	Input 1 (Negative)	ต่อกับสวิตช์ควบคุม ตามการใช้งาน (ปลายสายอีกเส้นต่อลงดิน)
ส้ม	Input 2 (Negative)	ต่อกับสวิตช์ควบคุม ตามการใช้งาน (ปลายสายอีกเส้นต่อลงดิน)
ม่วง	Input 3 (Positive)	ต่อกับสวิตช์ประตู / ไฟห้องโดยสาร (สายไฟบวก 12/24 โวลท์)
เทา	Output 1 (Negative)	ต่อเข้ากับสวิตช์รีเลย์(12/24 โวลท์) เพื่อควบคุมอุปกรณ์ตามต้องการ
เขียว	Output 2 (Negative)	ต่อเข้ากับสวิตช์รีเลย์(12/24 โวลท์) เพื่อควบคุมอุปกรณ์ตามต้องการ
ขาว	Output 3 (Negative)	ต่อเข้ากับสวิตช์รีเลย์(12/24 โวลท์) เพื่อควบคุมอุปกรณ์ตามต้องการ
ชมพู	Backup Battery	ต่อกับขั้วบวกแบตเตอรี่สำรอง (กรณี TR-600 ไม่มีแบตเตอรี่สำรอง)
ดำ	Backup Battery	ต่อกับขั้วลบแบตเตอรี่สำรอง (กรณี TR-600 ไม่มีแบตเตอรี่สำรอง)

การต่อสวิตช์กุญแจ

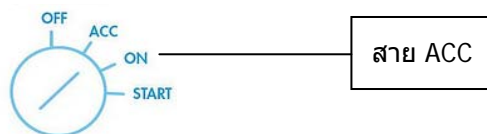

การต่อสวิตช์กดปุ่มฉุกเฉินหรือสวิตช์ควบคุมอื่นๆ

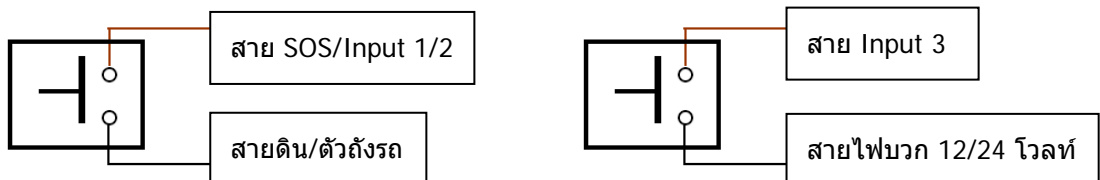

การต่อสวิตช์รีเลย์

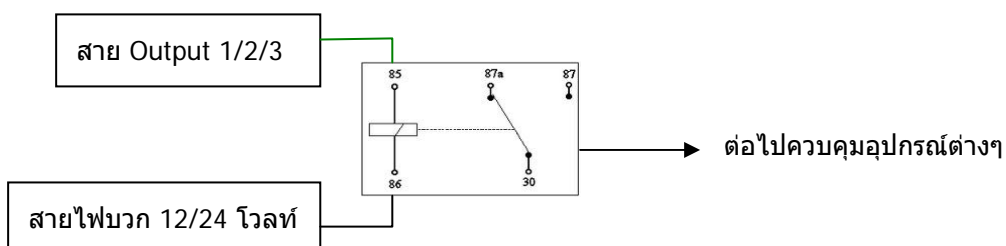

การติดตั้งสายอากาศ GPS

- กรณีรถติดฟิล์มปรอทหนา ให้ติดหัวสายอากาศใต้แผงพลาสติกบริเวณที่ปิดน้ำฝน
- โดยทั่วไปสามารถติดหัวสายอากาศในคอนโซลชนิดผนังด้านบน ก็รับสัญญาณได้ดี

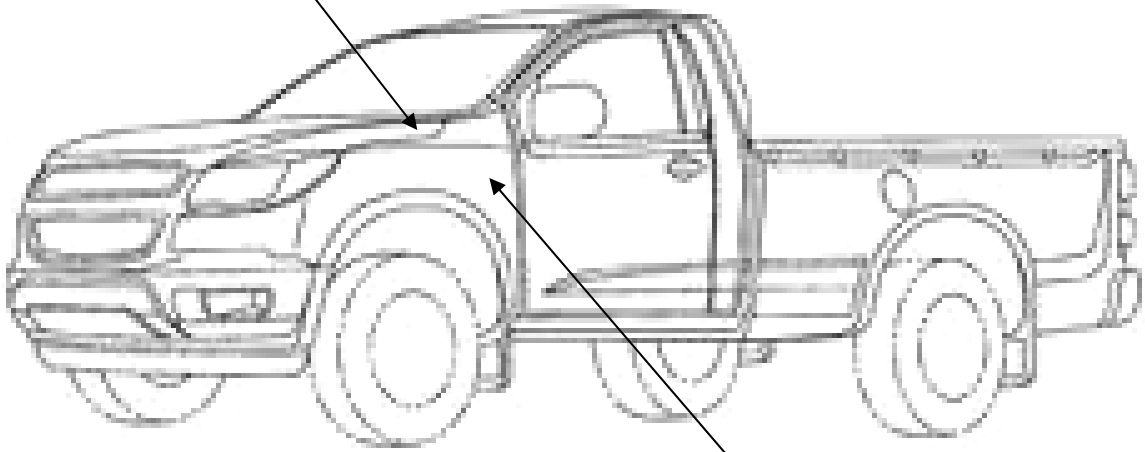

ติดตั้ง TR-600 ใต้คอนโซล